

第77回全日本フェンシング選手権大会（団体戦）わたSHIGA輝く国スポフェンシング競技リハーサル大会
特記仕様書

仮設物等の仕様及び数量については、「設計図書」に記載のとおりとし、主な仕様の詳細は以下のとおりとする。

【共通項目】

- ①雨風対策には万全を期すこと。
- ②設置撤去に関しては、十分な養生を行い、既存施設等の破損・汚損がないよう注意すること。破損等があった場合は、原状復帰すること。
- ③サビ、汚れがあるものは使用せず、美観にも十分配慮したものとすること。

【個別事項】

NO	名称・規格	仕様	特記事項
1	すのこ	900x450	・綺麗な物を用意すること。
2	アングル棚	W900xD450xH1800	・綺麗な物を用意すること。 ・天地5段・スチール製とすること。
3	ストーブ	電気ストーブ	・屋内に設置の場合は既設コンセントより電源を確保すること。ただし、既設電力の容量の関係で、1か所からではなく、複数個所から確保すること。 ・屋外の電源は発電機から確保すること。
4	延長コード	5m×3口	・清潔な物を用意すること。 ・電気機器、OA機器等使用可能な状態（配線）にしておくこと。
5	卓球フェンス		・可能な限り、同じ種類のもので統一すること。 ・式典等の際、一時移動する場合もあるため、バミリをしておくこと。
6	既設階段横幕取付工事		・選手、関係者が通行の際、雨が降りこんでこないよう、シートなどで養生を施すこと。 ・横幕を取り付けるワイヤーなどの付属備品も受注者で準備、設置すること。
7	映像モニターシステム	モニターテレビ60インチ3台 スタンド付き	・別館、におの浜、武道館に1台づつ、計3台を設置すること。 ・アリーナ2Fにカメラを設置し、各モニターに映し出すこと。 ・カメラは無人の固定とするが、転倒防止を施すこと。 ・配線ケーブルは、動線の妨げにならないように、養生すること。
8	ごみかご	90L	・綺麗な物を用意すること。 ・ごみの処理、ごみ袋の交換は、事務局にておこなう。

NO	名称・規格	仕様	特記事項
9	消火器	ABC10型 スタンド式	<ul style="list-style-type: none"> ・新品とすること。 ・使用した場合は、都度交換すること。
10	消火バケツ		<ul style="list-style-type: none"> ・水を入れた状態で納品すること。
11	白手袋		<ul style="list-style-type: none"> ・綺麗な物を用意すること。
12	スタンド灰皿	Φ195×H600	<ul style="list-style-type: none"> ・綺麗な物を用意すること。 ・清掃、吸い殻処理、水補充は事務局にておこなう。
13	選手動線養生シート 2Fホール養生シート	モスグリーン 厚さ0.3mm	<ul style="list-style-type: none"> ・新品を使用すること。 ・施設が傷つかないように配慮すること。 ・たるみ・すきま等がないように施工を行うこと。 ・固定する際に、粘着等が床に残らないようにテープを張ること。 ・撤去後の廃材処分費に係わる費用は受注者にて負担すること。
14	台車	W580×D880×H870	<ul style="list-style-type: none"> ・綺麗な物を用意すること。
15	平台	W1800×D450×H100 ※インタビューコーナー	<ul style="list-style-type: none"> ・表面は、赤のパンチカーペットを敷き詰めること。 ・側面は、白の化粧を施すこと。
16	電気工事		<ul style="list-style-type: none"> ・電気工事は資格所得業者が行うこと。 ・ケーブル等は動線に考慮し場合によっては養生を行うこと。 ・施工前に施設管理者と十分協議を行い、作業すること。 ・各ルートに分電盤を設けること。 ・4ピストで1つの盤とし、そこからドラムコードで電力を供給すること。 ・ドラムコードの養生も、受注者で行うこと。 ・施工期間中、大会期間中は不測の事態に対応できる体制をとること。 ・屋外売店等のフローレンライトが点灯するよう配線すること。

NO	名称・規格	仕様	特記事項
17	テント 1.5k*2k 白 2k*3k 白 3k*5k 白	天幕：ターポリン（防災）、白色	<ul style="list-style-type: none"> ・カビ・サビ等ない清潔なものを用意すること。 ・十分な安全対策及び養生を行うこと。 ・安全対策、養生等全ての費用を含めること。 ・複数のテントを連結する場合は雨どい等を設けるなど、排水処理を十分に考慮すること。 ・足のフレームはサイズφ38.1以上とする。
18	テントウェイト	55kg	<ul style="list-style-type: none"> ・55kgのウェイトには白いカバーを使用すること。 ・砂袋での代替は不可とする
19	横幕	ターポリン（防災）幕 1k 1.5k 2k 3k 5k	<ul style="list-style-type: none"> ・カビ等なく清潔なものを用意すること。 ・それぞれの面が独立して巻き上げ等が可能なこと。
20	パーテーション	W900×H2100（白）	<ul style="list-style-type: none"> ・綺麗な物を用意すること。 ・傷や汚れの無いものを用意すること。
21	ドアパーテーション	W900×H2100（白） 鍵付き	<ul style="list-style-type: none"> ・綺麗な物を用意すること。 ・傷や汚れの無いものを用意すること。
22	どぶづけ	足付き150㎜ W1000×D620×H820	<ul style="list-style-type: none"> ・綺麗な物を用意すること。 ・脚付・水漏れ等のないよう万全の状態とすること。 ・水、氷の手配は事務局にておこなう。
23	ドラムコード	30m 10A	<ul style="list-style-type: none"> ・清潔な物を用意すること。 ・電気機器、OA機器等使用可能な状態（配線）にしておくこと。 ・動線上に配置する場合はつまづき防止の養生をすること。
24	長机	折りたたみ式 W450×D1800	<ul style="list-style-type: none"> ・へこみ・傷・ゆがみ・汚れ等のない備品を用意すること。 ・天板は木目または白色の会議机（コンパネ不可）。
25	パイプ椅子	折りたたみ式 W450×D450×H740×SH450	<ul style="list-style-type: none"> ・綺麗な物を用意すること。

NO	名称・規格	仕様	特記事項
26	ノートパソコン	①OS：Windows10以上 ②CPU:Core i3以上、メモリ：1GB以上 ③HDD:80G以上 ④画面サイズ：15インチ以上 ⑤付属品：マウス、マウスパット付 ⑥ソフト：Microsoft Office Professional ウイルス対策ソフトインストール ⑦記憶装置：CD-RW・DVD-ROM ⑧その他 USBポート2箇所以上	<ul style="list-style-type: none"> ・ライセンス取得済みであること。 ・ウイルス対策を行うこと。 ・必要な機材の調達は受注者の負担で行うこと。 ・引き渡し時にはすぐに使用できる状態にすること。（「複合機」も同様） ・競技期間中は、OA機器の保守及びメンテナンス等に対応できる体制を整えておくこと。 ・大会終了後、データは全て抹消すること。
27	白布		<ul style="list-style-type: none"> ・テーブルの足元まで届くサイズを用意すること ・指定されたデコラテーブルへ画紙等で取付すること。 ・白色・布製で汚れやシワのない清潔なものを用意すること。
28	発電機	3kva 45kva	<ul style="list-style-type: none"> ・発電機の周囲はフェンス等で囲み、管理者以外が容易に触れることがないようにすること。 ・消火器を必要数設置すること。（受託費に含む） ・燃料の管理は受託者が行い、適宜補給を行うこと。（受託費に含む）
29	ハンガーラック ハンガー		<ul style="list-style-type: none"> ・綺麗な物を用意すること。 ・キャスター付を準備すること。
30	複合機 カウント料別途	①最大原稿サイズ：A3 ②複写サイズ：A3～B5 ③給紙方式：500枚×4段 ④消耗品：トナー予備を用意する事 ⑤付属品：原稿カバー、自動給紙装置、 排紙台、その他印刷に必要なもの ⑥処理能力：30枚／分以上 スキャナー	<ul style="list-style-type: none"> ・指定したパソコンと接続し印刷可能な状態にしておくこと。 ・接続機材、ケーブルも用意すること。 ・カウント料は別途精算とする。その際、事前にカウント料1枚あたりの単価を提示すること。 ・不具合が生じた場合はすみやかに復旧、または代替品を準備すること。 ・納品時のトナーカートリッジは新品の状態とすること。 ・消耗品（トナー）の予備を用意しておくこと。但し使用した場合は別途精算とする。
31	布団セット	敷布団・毛布・掛布団・ 枕・各種シーツ	<ul style="list-style-type: none"> ・綺麗な物を用意すること。 ・施設備品のベットに敷いて納品すること。

NO	名称・規格	仕様	特記事項
32	表彰盆	A3	<ul style="list-style-type: none"> ・綺麗な物を用意すること。
33	ブルーシート	2k*3k	<ul style="list-style-type: none"> ・綺麗な物を用意すること。
34	フロレンライト	W1500程度 電源コード5m フック付き	<ul style="list-style-type: none"> ・綺麗な物を用意すること。 ・連結出来るタイプを準備すること。 ・防雨型とする。
35	ベルトパーテーション	L2m	<ul style="list-style-type: none"> ・綺麗な物を用意すること。
36	ポケットWifi	(無制限)	<ul style="list-style-type: none"> ・無線LAN機器とPC等端末との通信はWPA2方式により暗号化できること。 ・SSIDパスワード等を明記した資料を準備しておくこと。 ・トラブルが生じた場合、発注者と協議し、直ちに対応すること。
37	ホワイトボード	板面：W1800×H900	<ul style="list-style-type: none"> ・綺麗な物を用意すること。 ・受け皿付きのものとする。 ・イレイザー1個、マーカー黒、赤、青、各1本 ・屋外に設置する場合は転倒防止措置をおこなうこと。
38	床工事	W1800xH100 W900xH100	<ul style="list-style-type: none"> ・基本、平台等を敷き詰めること。 ・上面は、グレーのパンチカーペットを施工すること。
39	レーザープリンタ	A3対応 接続機材、ケーブル等含む	<ul style="list-style-type: none"> ・納品時のトナーは新品の状態とし、予備のトナーを用意しておくこと。 ・水平給紙が可能であること。 ・指定したノートパソコンと接続し、印刷が可能な状態にしておくこと。 ・不具合が生じた場合は、速やかに復旧または代替品を準備し対応すること。 ・撥水紙への印刷が可能なものとする。
40	レターケース	A4/12段	<ul style="list-style-type: none"> ・綺麗な物を用意すること。 ・ケース取っ手部分に必要な情報データを貼り付けること。(●●回戦等)

NO	名称・規格	仕様	特記事項
41	音響設備	ミキサー1式、アンプ1式 卓上マイク3本、CDデッキ1式 スタンドマイク2本 スピーカー試合会場4台 スピーカーアップ場1台 スピーカー選手控所2台 スピーカー練習会場2台 ※卓上マイクは、技術員席に1本 、DT受付に1本、放送席に1本設置	<ul style="list-style-type: none"> ・ 式典及び競技に十分な音響を提供できる放送設備とすること。 ・ 会場図及び諸室図を参照して適切に配置し事務局の確認をうけること。 ・ 設置に必要な機器（電源ボックス等）、ケーブル類を準備すること。 ・ 機器設置後は、放送のテストを行うこと。 ・ CD音源で、君が代、若い力、ファンファーレなどは受託者で準備しておくこと。 ・ 大会前日のリハーサル、大会期間中は、専門員を常駐させ、不測の事態にも対応すること。また、その費用に関しても、受注者が負担すること。 ・ 試合会場の音声、アップ場（別館）、選手控所（武道館）、練習会場（におの浜ふれあいスポーツセンター）まで届くこと。 ・ 武道館、におの浜に関しては、一般道を経由するため、有線での接続が難しいため、無線で接続すること。
42	サイン関係		<ul style="list-style-type: none"> ・ デザインが出来た段階で事務局に提示し、変更等は適宜対応すること。 ・ また、デザイン変更等にかかる費用も受注者にて負担すること。 ・ 指定された位置に配置を行うとともに設置から撤去までの間適切に維持管理すること。 ・ 屋外についてはウェイト等による転倒防止措置を行うこと。
43	競技用具設置・撤去作業		<ul style="list-style-type: none"> ・ ピスト、審判器、総合ランプ、リール等を所定の位置に設置すること。 ・ 設置前に、競技団体に確認をとり作業を開始し、設置終了後、確認をとること。 ・ 競技終了後、設置した競技備品を撤去し、事務局が指示する所定の場所に戻すこと。

テント1.5kx2k

※選手が安全に通れるようにすること。

床:W1800

平台:材質 木材

※場所により高さが異なる為、調整を行い通路をフラットにする事。

※仕上げはパンチカーペット(グレー)を使用すること。

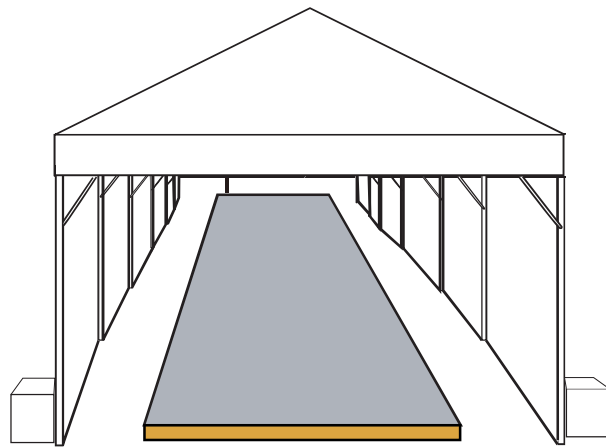

設置イメージ図

側面図

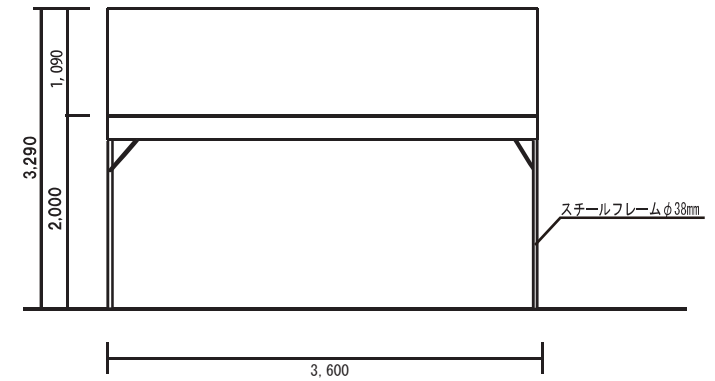

正面図

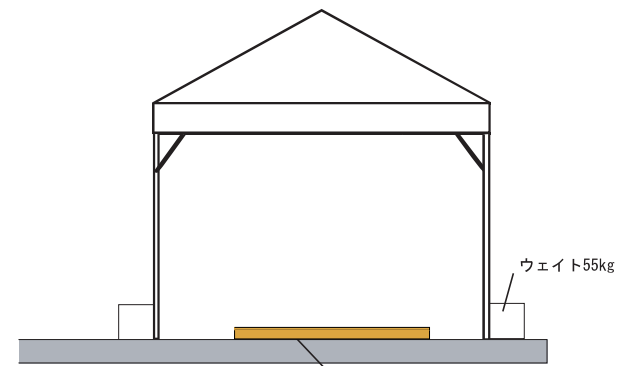

平台：高さ10cm

※勾配の修正が必要な場所は、角材等をしてフラットに仕上げること。

※仕上げにパンチカーペット(グレー)を使用すること。

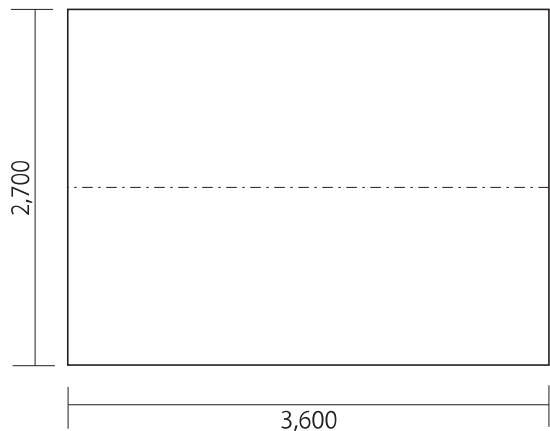

平面図

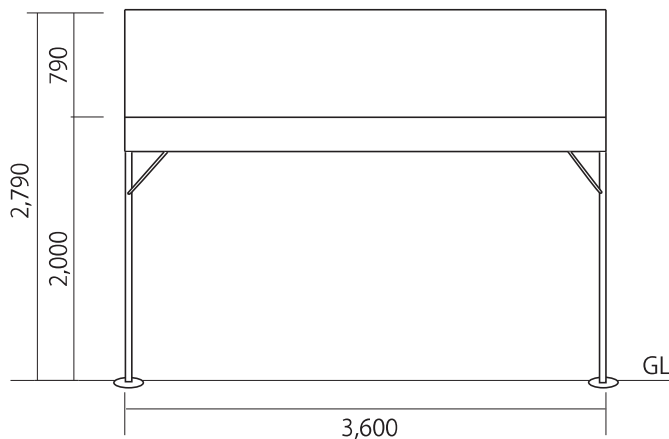

側面図

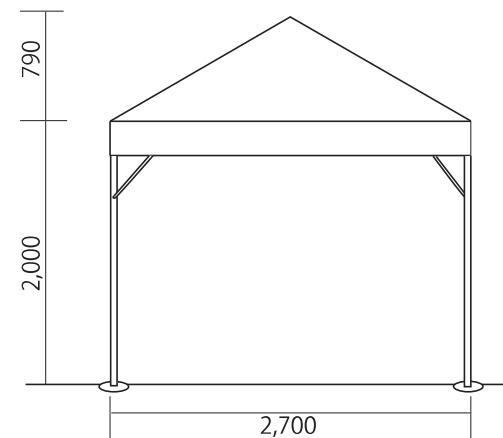

立面図

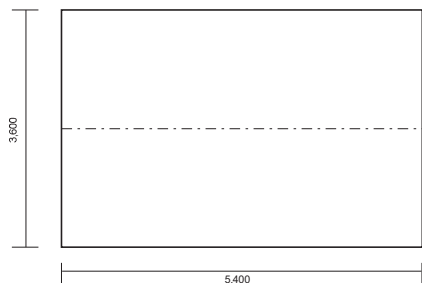

平面図

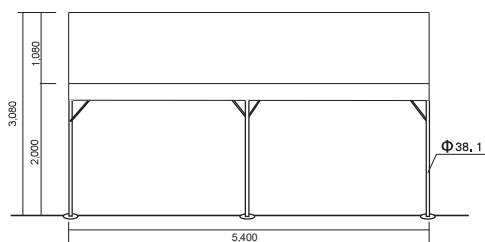

側面図

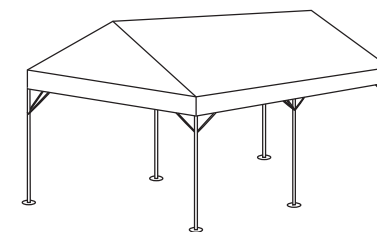

立面図

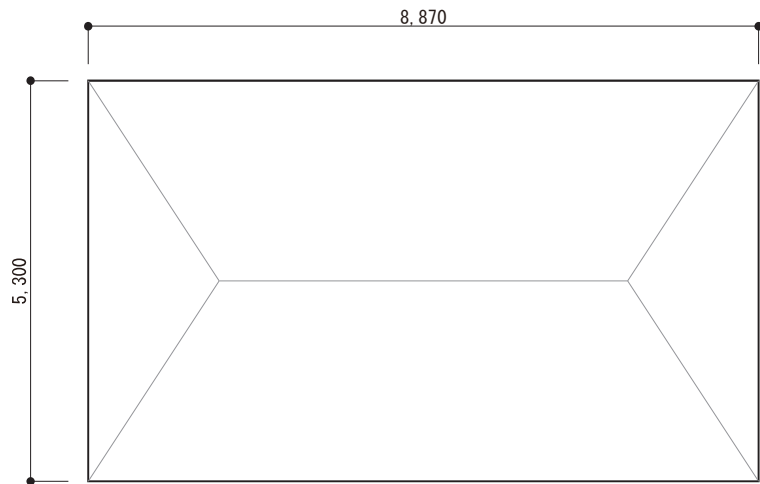

平面図

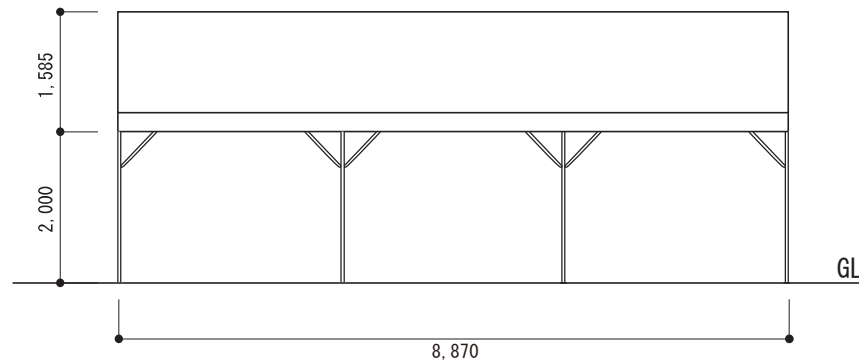

側面図

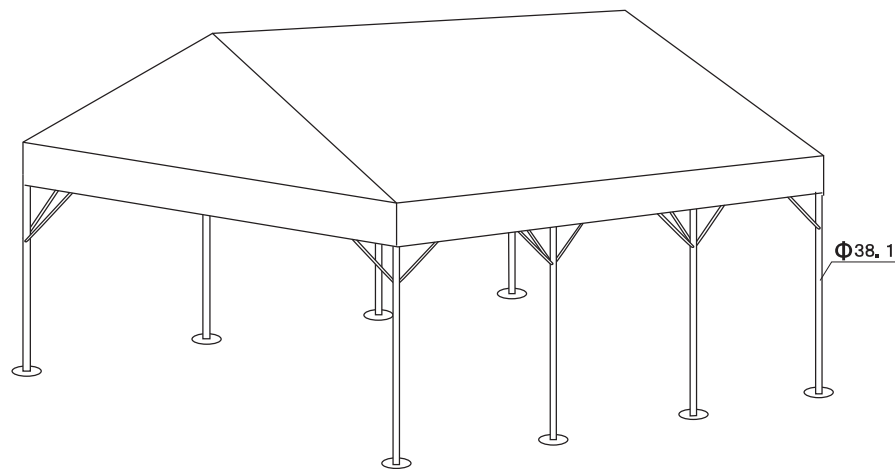

立面図

セル防音型

水中ポンプ
水処理機械

発電・溶接
照明機器

コンプレッサ
エア機械

ハウス・備品

通信計測器

環境関連機器

掘削・運搬
解体・林業

道路・整地
保安・鉄道

レンタカー
車両機械

高所作業車
作業足場・建築機器

※ 4

小型発電機 2~3kVA ガソリン型・ディーゼル防音型

ガソリン型



ディーゼル型



商品コード	AA1 00200		AA7 00300
呼称 (kVA)	2		3
周波数 (Hz)	50/60		
メーカー	デンヨー	やまびこ	ヤンマー
型式	GA-2605U	EGR2600	YDG300VS
電圧 (V)	100		
出力 (kVA)	2.2/2.6		2.7/3.0
定格電流 (A)	22/26		27/30
燃料	ガソリン		
燃料タンク容量 (L)	12	8.3	15
寸法	全長L (mm)	510	540
	全幅W (mm)	410	412
	全高H (mm)	465	465
乾燥質量【整備質量】 (kg)	47【57】	43	146
連続運転可能時間 (h)	10.3/8.2	5.7/5.0	20/17
騒音値 [dB(A)]	69.3/71.3	67/70	61

※騒音値は、無負荷時7m4方向の平均値です。
※仕様内にかがある場合は、左が50Hz、右が60Hzの値となります。

中型発電機 10~100kVA

発電機 50/60kVA



商品コード	AA7 01300		AA7 02500		AA7 04500		AA7 06000		A
呼称 (kVA)	10.5/13		20/25		37/45		50/60		
周波数 (Hz)	50/60								
メーカー	デンヨー	北越工業	デンヨー	北越工業	デンヨー	日本車輛	デンヨー	北越工業	デン
型式	DCA-13ESK	SDG13S-3B1	DCA-25ES12	SDG25S-3B1	DCA-45ESH	NES45EH	DCA-60ESH	SDG60S-3A6	DCA-9
電圧 (V)	200/220								
出力 (kW)	8.4/10.4		16/20		29.6/36		40/48		
定格電流 (A)	30.3/34.1		57.7/65.6		107/118		144/157		
エンジン出力 (kW)	10.2/12.4	11.5/13.7	19.1/23.5	19.1/23.7	34.2/41.9		48.5/57.4	48.1/57.4	70/
燃料	軽油								
燃料タンク容量 (L)	62	58	70		100		125	135	18
端子ボルト	M8				M10		M1		
寸法	全長 (mm)	1,390	1,480	1,500	1,550	2,000	1,995	2,050	2,090
	全幅 (mm)	650		680	700	880		860	1,1
	全高 (mm)	900	950	1,000	980	1,250	1,190	1,250	1,220
乾燥質量【整備質量】 (kg)	503【571】	520【580】	580【660】	580【660】	610【680】	1,180【1,300】	1,150【1,260】	240【1,380】	1,120【1,260】
騒音値 [dB(A)]	58/61	55/57	59/61	59/63	59/61	62	61/64	59/63	

※騒音値は、無負荷時7m4方向の平均値です。
※端子ボルトはメーカー・型式によって異なりますので、納入される型式を最寄りの営業所に必ずご確認ください。
※仕様内にかがある場合は、左が50Hz、右が60Hzの値となります。